



Руководство по эксплуатации

Тележка для мебели FM-180А



**ООО ПСК «Вира» Тел: (347) 2-740-745, факс: 292-91-70
<http://www.vitime.ru> e-mail: mail@vitime.ru**

Примечание: Владелец/оператор обязан прочитать и понять это руководство по эксплуатации прежде, чем приступить к работе с тележкой для мебели.

1. Область применения

Тележка Euro-Lift FM-180A предназначена для перевозки крупногабаритного и тяжелого груза по ровной поверхности, а именно мебели, шкафов, сейфов, станков и другого оборудования. Особенности: гидравлическая система подъема, поддерживающая полка с защитным покрытием, мощные колеса с шариковыми подшипниками, полиуретановые колеса подходят для ковровых покрытий. Тележка для мебели FM180A состоит из двух блоков, что позволяет перемещать различные предметы прямоугольной формы разной длины в помещениях с ограниченным пространством.

Перевозимое оборудование надежно удерживается на платформе благодаря своему весу, когда рама платформ соприкасается с боковыми сторонами груза. Для безопасной транспортировки ремни безопасности должны быть правильно закреплены с обеих сторон, что позволит надежно зафиксировать прямоугольную конструкцию. Ручка управления поворачивается на 180 градусов, что дает возможность транспортировать груз в любом направлении. Платформы поднимаются при помощи гидравлического насоса. Никогда не тяните и не толкайте ручку гидравлического насоса с целью перемещения тележки.

Груз опускается путем поворота ручки управления влево. Соблюдайте особую осторожность при опускании платформы. Скорость опускания груза напрямую зависит от его веса и ширины.

Прежде чем начинать накачку гидравлического насоса убедитесь, что рычаг управления установлен до упора вправо в режиме блокировки.

2. Технические характеристики

Модель	Грузопъемность, кг	Высота подъема, мм	Подъемная полка, мм (ШxГ)	Колеса, полиуритан	Размеры, мм (ГxШxВ)	Вес, кг.
FM180A	1800	100	600x60	150	680x420x1000	80

3. Монтаж

Снимите штифт вилки со свободного и направляющего стержня, установите рулевые ручки параллельно друг другу и наденьте вилку направляющего стержня на рычаг рукоятки рулевого управления. Затем вставьте ранее снятый штифт вилки через вилку и рычаг и закрепите его зажимом. Оба блока собираются одинаково.

4. Меры предосторожности и подготовка

4.1 Пол, на котором производится транспортировка груза, должен быть ровным сухим и чистым, не иметь неровностей или наклонов. Не допускается использование тележки при наличии препятствий или выпуклостей на полу. Недопустимо наличие на полу строительного мусора, разлитой жидкости или ям. Убедитесь, что пол и напольное покрытие выдерживают нагрузку, создаваемую колесом и весом перевозимого оборудования.

4.2 Проверьте, нет ли в предмете мебели для перевозки каких-либо незакрепленных предметов. Они должны быть удалены или защищены от выпадения.

4.3 Проверьте, достаточно ли прочна перемещаемая конструкция, и что транспортировка груза при помощи тележки FM180A не повредит груз.

4.4 Не перегружайте тележку. Максимальная нагрузка 1800 кг / пара = 900 кг для каждой единицы.

4.5 Найдите центр тяжести, при подъеме высота центра тяжести не должна превышать 0,8м. Расстояние между платформами должно быть не менее 0,5 м, но не более 4м.

4.6 Никогда не используйте это оборудование для буксировки позади транспортного средства.

4.7 Не используйте в качестве буксира.

5. Эксплуатация

Перед началом работы оператор обязан осмотреть оборудование и убедиться в его исправности и отсутствии каких-либо повреждений. При наличии видимых дефектов, поврежденные детали необходимо заменить. Поскольку тележка для мебели FM180A состоит из двух частей, для управления требуются два оператора.

Перед транспортировкой опустите платформы на пол и убедитесь, что рамы стоят вертикально полу. Установите прямоугольную конструкцию на платформы так, чтобы углы прямоугольного груза (шкафа) и внутренние углы платформы плотно соприкасались. Центры платформы должны быть ниже центра тяжести шкафа.

В случае, когда ширина перемещаемой конструкции выходит за границы ширины платформ, обязательно поместите тележку по центру дна конструкции, а также обязательно используйте дополнительные ремни для крепления конструкции. При этом максимальный вылет не должен превышать 200мм.

Поднимите платформу примерно на 1 см и внимательно проверьте, насколько прочно стоит прямоугольная конструкция на платформах. Возможно, для безопасной транспортировки, вам придется немного подвинуть груз для выравнивания тележек относительно центра тяжести.

Обе платформы необходимо поднимать одновременно на одинаковую высоту. Для безопасной транспортировки конструкции платформы поднимаются не более чем на 2 см от пола. При перемещении соблюдайте осторожность – не давите и не толкайте сам груз. Продумайте траекторию перемещения конструкции так, чтобы тележка максимально перемещалась по прямой, в случае необходимости поворота тележки соблюдайте особую осторожность во избежание наклона и падения перемещаемой конструкции.



Никогда не оставляйте оборудование без присмотра при поднятых платформах. Без операторов оборудование должно обязательно стоять на полу. Никогда не расстегивайте крепление страховочных ремней при поднятом оборудовании.

6. Техническое обслуживание

Тележка для транспортировки мебели FM180A требует небольшого, но регулярного технического обслуживания. В зависимости от частоты использования тележки регулярно смазывайте шестерни и втулки колес стандартной многоцелевой смазкой. До втулок можно добраться с помощью щетки через щель в направляющей шине. Зубчатые колеса также смазываются с помощью щетки, путем снятия крышку корпуса редуктора при помощи отвертки. При закрытии крышка корпуса редуктора должна быть плотно прижата.

7. Список деталей

№ п/п	Наименование детали	№
1	Пыльник	4
2	Упругая прокладка	2
3	Защитный ремень	1
4	Подъемная рама	1
5	Разделительное кольцо	1
6	Ручка управления в сборе	1
7	Ручка	1
8	Синхронный стержень	2
9	Гидравлический поршень	1
10	Крепежный штифт	2
11	Контршайба	2
12	Крепежный штифт	1
13	Цилиндрический штифт для пружины	2
14	Нейлоновая шайба	2
15	Опорная рама	1
16	Болт М6	2
17	Опорная штанга	2
18	Болт М10	2
19	Крепления для груза	1
20	Гайка М10	2
21	Упорный подшипник 51204	2
22	Пыльник	2
23	Болт М12	2
24	Рулевое колесо	2
25	Втулка-вкладыш	4
26	Муфта	2
27	Гайка М12	2

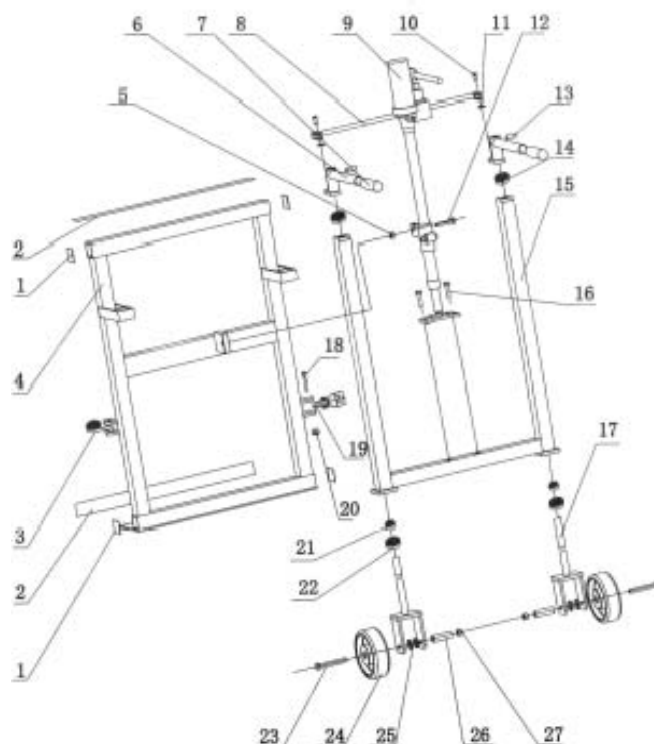

8. Гарантийные обязательства

На основании «Гражданского Кодекса РФ» и Закона РФ «О защите прав потребителя» на лебедку устанавливается гарантийный срок 12 месяцев с даты продажи лебедки.

В целях определения причин отказа и/или характер повреждений лебедки проводится техническая экспертиза в сервисном центре, в сроки, оговоренные Законом РФ.

Гарантии распространяются на все поломки, вызванные дефектами изготовления, материала или конструкции.

Гарантии не распространяются на повреждения, возникшие в результате естественного износа, плохого ухода, неправильного использования или грубого обращения, а так же на изделие со следами несанкционированного вмешательства в устройство изделия.

9. Отметки о продаже.

С требованиями безопасности, рекомендациями по уходу и с условиями гарантии ознакомлен и согласен. Претензий к внешнему виду и комплектности поставки не имею.

Покупатель _____

Тележки для транспортировки мебели серии **FM180A** произведены Заводом « Wuxi Joyray International Corp.», Китай. Завод сертифицирован по ISO9001-2000. Изделие соответствует стандартам CE и GS.
Марка **Euro-Lift**

Гарантийный срок 12 месяцев с даты продажи.

Покупатель _____

Дата продажи « ____ » _____ 20 ____ г.

Организация Продавец _____

Накладная № _____

М.П.

Отметки о периодических проверках и ремонте.

Дата	Сведения о проверке или ремонте оборудования	Подпись ответственного лица